

ABL

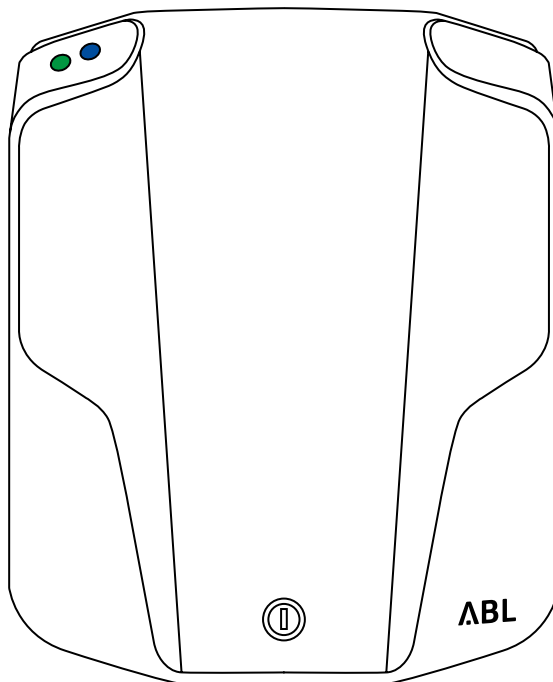

Wallbox eMH1

Käyttöohje

**Onnittelumme uudesta
Wallbox eMH1 -laitteestasi!**

eMH1 on kompakti.
Sen käyttö on erittäin helppoa.
Sen turvallisuus on parhainta mahdollista.

SISÄLTÖ

Turvallisuus ennen kaikkea

1. Turvallisuus- ja käyttöohjeet	5
----------------------------------	---

Johdanto

2. Malli	14
3. Toimituksen sisältö	18
4. Lisävarusteet	19

Lataustoiminto

5. Lataus	24
-----------	----

Vikojen korjaukset

6. Virheilmoitukset	39
7. Tarkastusikkuna	50
8. Käytöstäpoisto	54

Liitteet

9. Määrittelyt	59
10. Tekniset tiedot	60
11. Standardit, direktiivit, tavaramerkit	64
12. Takuut, takaukset	67
13. Hävitysohjeet	68

TURVALLISUUS ENNEN KAIKKEA



1. Turvallisuus- ja käyttöohjeet

5

1. TURVALLISUUS- JA KÄYTTÖOHJEET

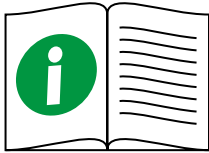

- Huomioi kaikki turvallisuus- ja käyttöohjeet
- Voimassa ovat sähkölaitteiden käytön paikalliset määräykset



Huomautus

- Vaara sähköjännitteistä
- Hengenvaara



Huomautus

- Vaara laitteen vaurioista
- Muiden käyttäjien vaarantaminen



Huomautus

- vaadittavat tiedot ja erityiset ominaisuudet

1. TURVALLISUUS- JA KÄYTTÖOHJEET

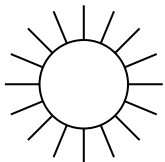

Wallboxia ei saa altistaa suoralle auringonsäteilylle



Asennuspaikan on suojattava sadevedeltä, virtaavalta vedeltä tai muilta nesteiltä

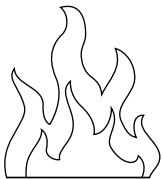

Wallboxia ei saa asettaa lämmönlähteiden lähelle

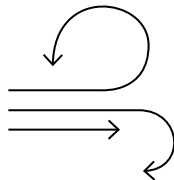

Asennuspaikassa on oltava riittävä ilmankierto.
Käyttölämpötila: s. 60

1. TURVALLISUUS- JA KÄYTTÖOHJEET

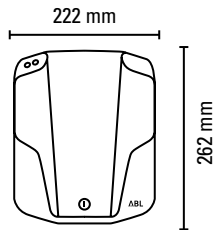

- Asennuspaikan on oltava vähintään 262 x 222 mm (korkeus x leveys)

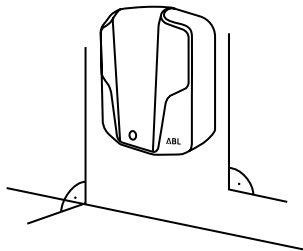

- Asennuspaikan alustan on oltava tasainen ja tukeva

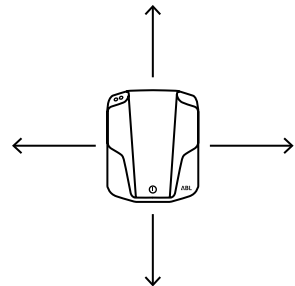

- Vähimmäisetäisyyksiä muihin teknisiin laitteisiin on noudatettava
- Jos sinulla on kysyttävää, käänny oman sähköasentajasi puoleen

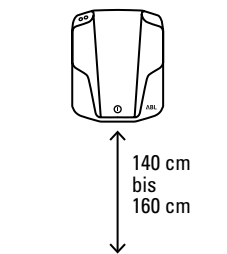

- Asennuskorkeus on 140–160 cm (lattiasta kotelon alareunaan)
- Asennuspaikan on oltava vapaasti kuljettavissa

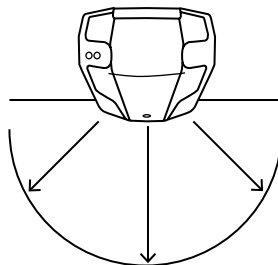

1. TURVALLISUUS- JA KÄYTTÖOHJEET

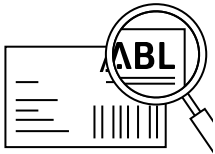

- Nimellisjännite on huomioitava. Nimellisjännite: s. 60

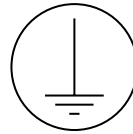

- Wallbox on kytkettävä suojajohtimeen

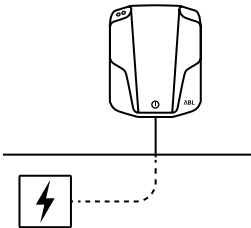

- Asennuspaikassa on parhaimmassa tapauksessa liitäntä verkkovirtaan
- Vaihtoehtoisesti on asennettava erillinen syöttöjohto
- Jos sinulla on kysyttävää, käänny oman sähköasentajasi puoleen

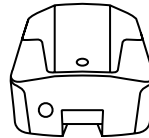

- Johdot tulevat sisään ideaalitapauksessa kotelon takaseinän alapuolelta



- Syöttöjohto on mahdollinen rappauksen alla tai päällä

1. TURVALLISUUS- JA KÄYTTÖOHJEET

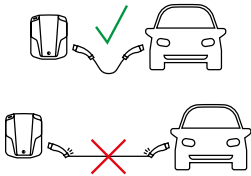

- Latausjohto ei saa olla kireänä lataustoiminnon aikana

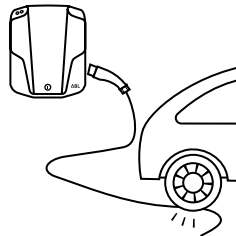

- Latausjohdon tai latauskytkennän päältä ei saa ajaa

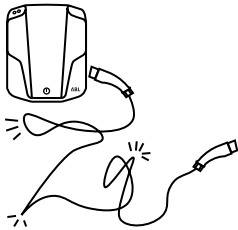

- Latausjohtoa ei saa taittaa tai kiertää

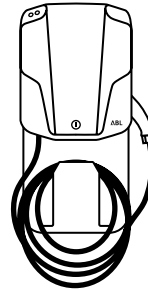

- Latausjohto on säilytettävä tiiviisti käärittynä. Lisävarusteet: s. 19

1. TURVALLISUUS- JA KÄYTTÖOHJEET



- Asennuksen ja purkamisen sekä korjaustyöt saa suorittaa ainoastaan pätevä sähköasentaja
- Wallboxiin ei saa tehdä itse muutoksia
- Siihen ei ole asennettu osia, joita käyttäjän tulisi huoltaa

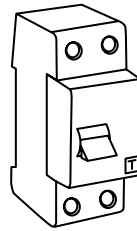

- Wallbox on suojattava tyyppin A FI-suojakytkimellä.
- Mallista riippuen se on jo asennettu eMH1-asemaan tai se on kytkettävä ulkoisesti sähköasentajan toimesta

1. TURVALLISUUS- JA KÄYTTÖOHJEET

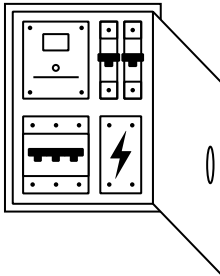

- Syöttöjohto on suojattava erillisesti rakennuksen syötössä sopivalla ja oikein suhteutetulla, C-tyyppin johdonsuojajakytkimellä

eMH1

- täyttää kaikki turvatekniset määräykset, standardit ja direktiivit. Standardit ja direktiivit: s. 64
- vastaa uusinta tekniikkaa

- Kaikki eMH1-aseman mallit on varustettu RCM14:lla lokakuusta 2018 alkaen
- DC-vikavirtavalvonta on monissa maissa määrätty lakisäätöisesti
- RCM14:sta ansiosta ei vaadita tyyppin B FI-suojaa

1. TURVALLISUUS- JA KÄYTTÖOHJEET

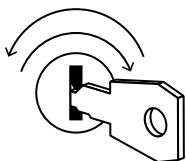

- Wallbox on suljettava kotelon suojuksesta

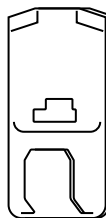

- Ainoastaan valmistajan hyväksymien ja tarjoamien lisävarusteiden käyttö on kielletty. Lisävarusteet: s. 19

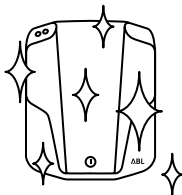

- Wallboxin puhdistus tapahtuu vain kuivalla liinalla
- Korkeapainepesurin tai vastaavan laitteen käyttö on kielletty

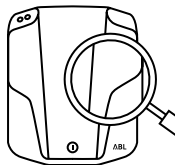

- Wallboxin teknisesti moitteeton tila on tarkastettava säännöllisesti
- FI-suojakytkimen T-painike on laukaistava kuuden kuukauden välein. Katso käyttöohje osoitteessa www.abl.de
- Jos laite on vaurioitunut, käänny ensin paikallisen jälleenmyyjän puoleen

JOHDANTO

2. Malli	14
<hr/>	
3. Toimituksen sisältö	18
<hr/>	
4. Lisävarusteet	19

2. MALLI

Tyypikilpi Mallivaihtoehdot

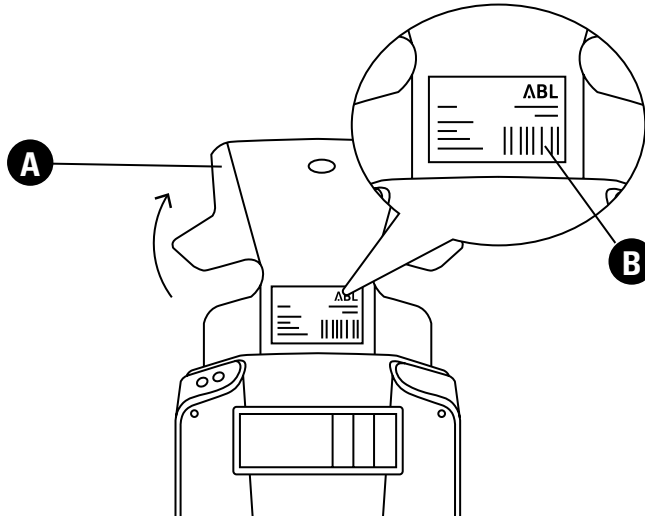

1 Suojuksen avaus

2 Tyypikilpi on suojuksen alla

3 s. 15

A Suojus

B Tyypikilpi

2. MALLI

Tyypikilpi Mallivaihtoehdot



A Tuotenumero

B Verkkoliitännä (jännite, taajuus, sähkövirta)

C Suojaluokitus

D Direktiivi

E Direktiivi

F Valmistusmaa

G Valmistaja

H Valmistajan logo

I Hävitysohje

J Huomautus "Lue ohje"

K CE-tunnus

L Viivakoodi

M Sarjanumero

N Painopäivämäärä

3 Löydät mallivaihtoehdot teknisistä tiedoista sivulta 60 tiedoilla **A** ja **B**

2. MALLI

LATAUSJOHTO, TYYPPI 1

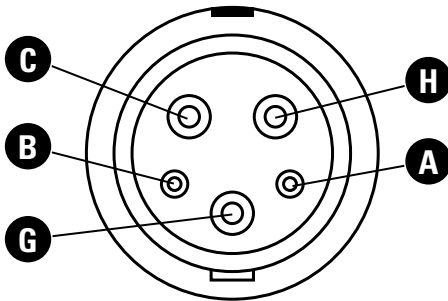

LATAUSJOHTO, TYYPPI 2

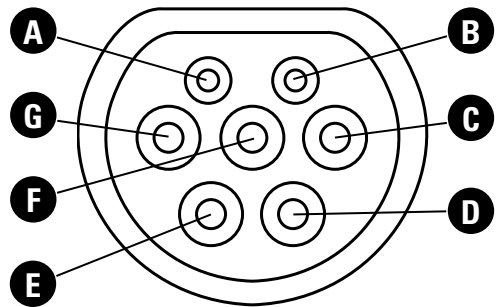

A CP - signaalikontakti
Control Pilot

B PP - signaalikontakti
Proximity Pilot

C L1 – virtaa johtava

D L2 – virtaa johtava

E L3 – virtaa johtava

F N- nollajohdin

G PE – suojajohdin

H L2 – virtaa johtava
N - nollajohdin



- Latausjohdollisessa eMH1-laitteessa on kiinni asennettu latausjohto tyyppiin 1 tai tyyppiin 2 latauskytkimellä
- Latausjohto lukitaan ajoneuvon latausrasiaan
- Ilman lukitusta ei myöskään välitetä jännitettä latausjohtoon virtaa johtavien kontaktien kautta

LATAUSPISTORASIA, TYYPI 2

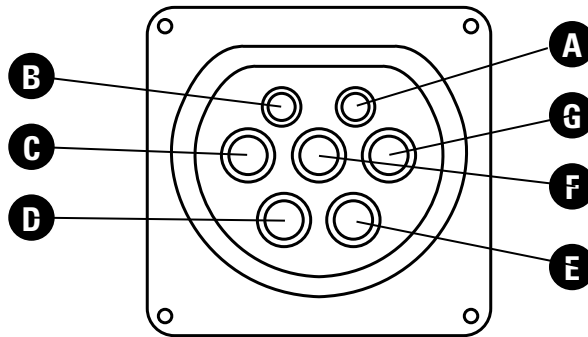

- A** CP - signaalikontakti
Control Pilot
- B** PP - signaalikontakti
Proximity Pilot
- C** L1 – virtaa johtava
- D** L2 – virtaa johtava
- E** L3 – virtaa johtava
- F** N- nollajohdin
- G** PE – suojajohdin



- Latausjohdolisessa eMH1-laitteessa on integroitu standardin IEC 62196-2 tyyppi 2 mukainen latauspistorasia
- Latauspistorasia lukitsee latausjohdon sähkömoottorillisesti heti, kun latausjohto on kytketty Wallboxiin ja ajoneuvoon
- Ilman lukitusta ei myöskään välitetä jännitettä latausjohtoon pistorasian virtaa johtavien kontaktien kautta
- ABL tarjoaa vastaavat latausjohdot lisävarusteina.
Lisävarusteet: S.19

3. TOIMITUKSEN SISÄLTÖ

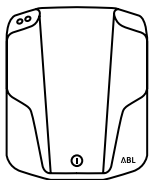

Wallbox eMH1

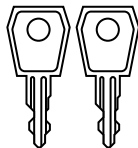

2 avainta

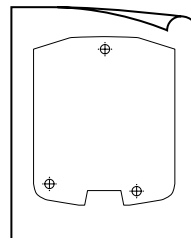

Porausmalli

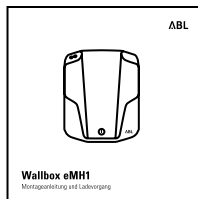

Asennusohje

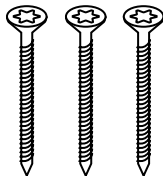

3 ruuvia (uppokanta,
5 x 60 mm, T20)

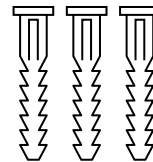

3 kiinnitustulppaa
(8 x 40 mm)

1 Tarkasta toimituksen sisältö välittömästi paketin avaamisen jälkeen

2 Jos osia puuttuu, käänny paikallisen jälleenmyyjän puoleen

4. LISÄVARUSTEET



Pylväät*

Pylväät jauhepinnoitetusta metallista LED-valaistuksella kaikille eMH1-Wallboxeille asennuslevyllä tai ilman
k = 1650, l = 285, s = 150

*Pylväät ilman Wallboxia

Perustus pylväille eMH1

Pylväiden lattia-asennukseen ABL tarjoaa valmisperustuksen, joka tuo vaadittavan tukevuuden ja turvallisuuden pylväille sekä integroidun putken syöttöjohtojen suojaksi. Perustus on valmistettu lujuusluokan C 25/30 betonista ja se täyttää rasitusluokat XC4 ja XF1. Kiinnitysruuvit M12 V2A (4 kpl) sisältyvät toimitukseen.

4. LISÄVARUSTEET



Asennuslevy RFID-käyttäjätunnuk- sella

kaikille eMH1-Wallboxeille lataus-
pistorasiassa sekä 5 käyttäjäkortilla
ja yhdellä pääkortilla

USB/RS485 Muunnin

Latausvirtojen asetukseen
sarjoittaisen RS485-liitännän
kautta EVCC:n virtuaaliseen
COM-porttiin
USB: tyyppi B
RS485: RJ12 ja MOLEX 5557
sis. ohjelmiston ja kaksi
syöttöjohtoa

4. LISÄVARUSTEET



homeCLU

Tulevaisuuden ratkaisu tehokkaaseen ja turvalliseen kodissa käytetyn virransyötön jakeluun.

Kaikille eMH1-Wallboxeille kuormituksenhallinnan käyttöön, sis. ohjauksen, vaihevirtamittarin, virtalähteen ja RS485-USB-johdon.

Lisätietoja
osoitteessa
www.abl.de



4. LISÄVARUSTEET



Latausjohto, tyyppi 2

IEC 62196-2 mukaan · 32 A 240/415 V AC · 3 ph
pituus n. 4 m · roiskevedeltä suojattu IP44



Tyyppi 2

Latausjohto, tyyppi 2

IEC 62196-2 mukaan · 20 A 240/415 V AC · 3 ph
pituus n. 7 m · roiskevedeltä suojattu IP44



Tyyppi 2

Adapterijohto, tyypistä 2 tyyppiin 1

32 A 230 V AC · pituus n. 4 m · 1 ph
roiskevedeltä suojattu IP44



Tyyppi 2



Tyyppi 1

LATAUSTOIMINTO

13. Lataus

24

13. LATAUS

Ennen lataustoimintoa

Lataustoiminnan aikana

Lataustoiminnan jälkeen

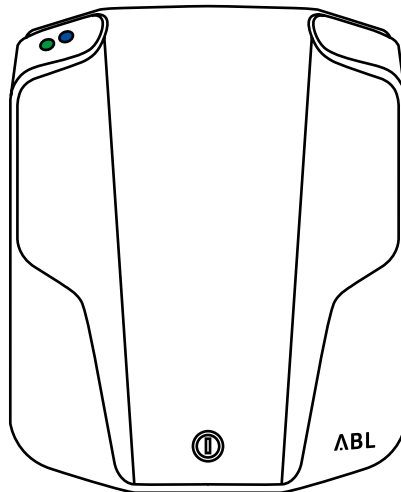

LED-valojen tilat



palaa



vilkkuu



sammunut



palaa



vilkkuu



sammunut

13. LATAUS

Ennen lataustoimintoa

Lataustoiminnon aikana

Lataustoiminnon jälkeen

Sekvenssi A

Wallbox on käyttövalmis

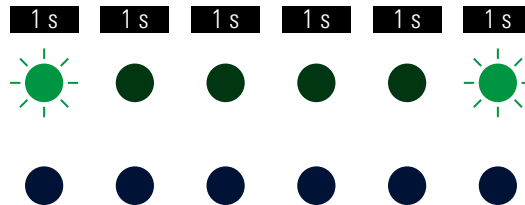

Vihreä LED-valo vilkkuu 5 sekunnin välein
Sininen LED-valo on pysyvästi pois päältä

1 Tarkasta Wallboxin LED-näytöt tässä tilassa. Ajoneuvo voidaan kytkeä kiinni



Virheilmoitukset näytetään myös LED-valoilla: s. 38

13. LATAUS

Ennen lataustoimintoa

Lataustoiminnan aikana

Lataustoiminnan jälkeen

LATAUSJOHTO, TYYPI 1

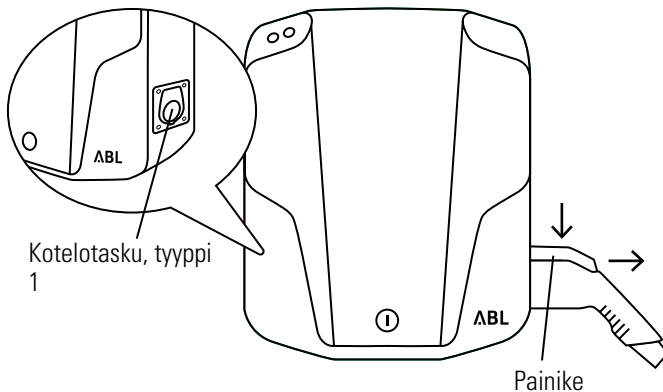

1 Pidä painike painettuna tyyppi 1 latauskytkimellä. Painike on tyyppi 1 latauskytkimen yläpuolella

2 Vedä tyyppi 1 latauskytkin tyyppi 1 kotelotaskusta

3 s. 29

4 s. 29

13. LATAUS

Ennen lataustoimintoa

Lataustoiminnan aikana

Lataustoiminnan jälkeen

LATAUSJOHTO, TYYPPI 2

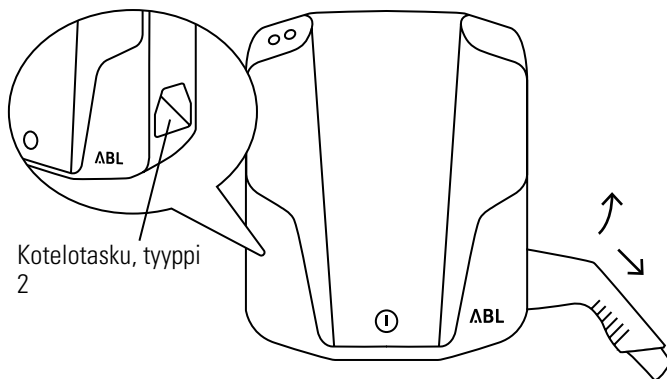

1 Nosta tyyppin 2 latauskytkintä kevyesti kotelotaskusta

2 Vedä tyyppin 2 latauskytkin tyyppin 2 kotelotaskusta alaspäin

3 s. 29

4 s. 29

13. LATAUS

Ennen lataustoimintoa

Lataustoiminnon aikana

Lataustoiminnon jälkeen

LATAUSPISTORASIA, TYYPPI 2

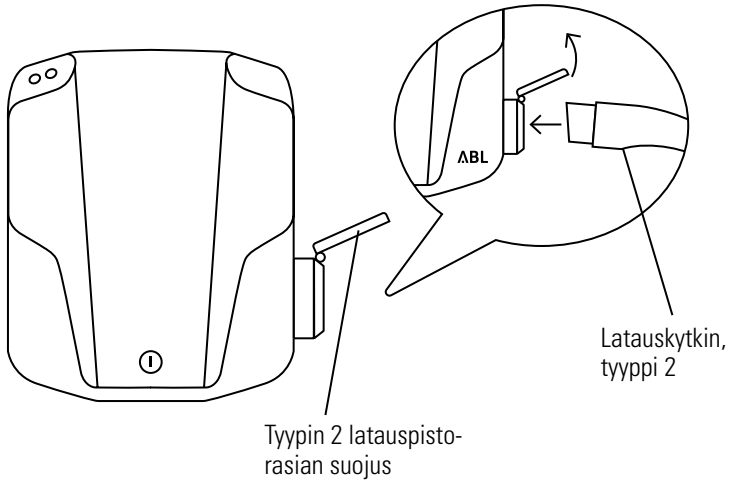

1 Avaa tyyppi 2 latauspistorasian suojus

2 Aseta tyyppi 2 latauskytkin tyyppi 2 latauspistorasiaan

3 s. 29

4 s. 29

13. LATAUS

Ennen lataustoimintoa

Lataustoiminnon aikana

Lataustoiminnon jälkeen

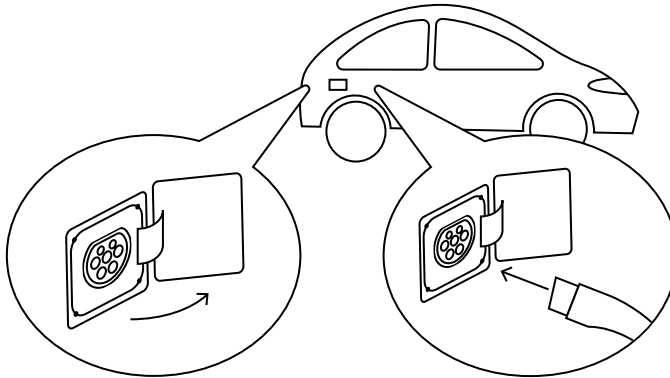

3 Avaa latausrasia ajoneuvossa

4 Kytke latauskytkin ajoneuvon
latausrasiaan

13. LATAUS

Ennen lataustoimintoa
Lataustoiminnon aikana
Lataustoiminnon jälkeen

Sekvenssi B1

Wallbox odottaa lataustoiminnon käynnistystä ajoneuvon toimesta

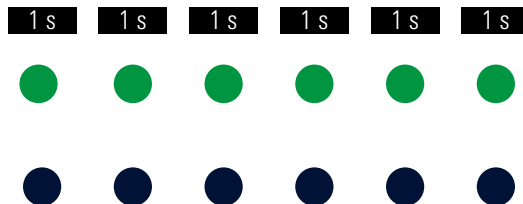

Vihreä LED-valo on pysyvästi päällä
Sininen LED-valo on pysyvästi pois päältä

1 Tarkasta Wallboxin LED-näytöt tässä tilassa. Lataustoiminto käynnistyy automaattisesti, kun ajoneuvo on tunnistettu

2 s. 31

3 s. 32



Lataustoiminto käynnistyy vasta sitten, kun

- ajoneuvo on lukittu
- ajoneuvon latausajastin on aktivoitu

13. LATAUS

Ennen lataustoimintoa
Lataustoiminnon aikana
Lataustoiminnon jälkeen

Sekvenssi C2
Wallbox on latauksessa

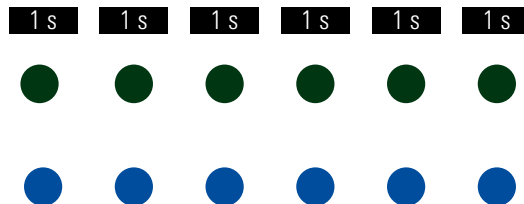

Vihreä LED-valo on pysyvästi pois päältä
Sininen LED on pysyvästi päällä

- 2 Tarkasta Wallboxin LED-näytöt tässä tilassa.
Lataustoiminto käynnistyy automaattisesti, kun ajoneuvo on tunnistettu

13. LATAUS

Ennen lataustoimintoa
Lataustoiminnon aikana
Lataustoiminnon jälkeen

Sekvenssi B2

Lataustoiminto on keskeytetty tai valmis

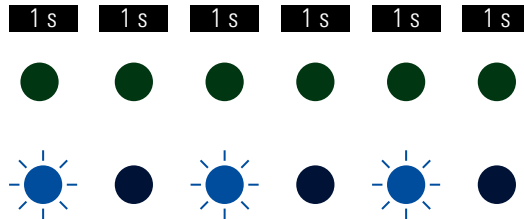

Vihreä LED-valo on pysyvästi pois päältä
Sininen LED-valo vilkkuu 2 sekunnin välein

- 3 Tarkasta Wallboxin LED-näytöt tässä tilassa.
Lataustoiminto voidaan keskeyttää käsin ajoneuvosta. Ajoneuvo keskeyttää lataustoiminnon automaattisesti heti kun lataustoiminto on valmis

13. LATAUS

Ennen lataustoimintoa
Lataustoiminnon aikana
Lataustoiminnon jälkeen

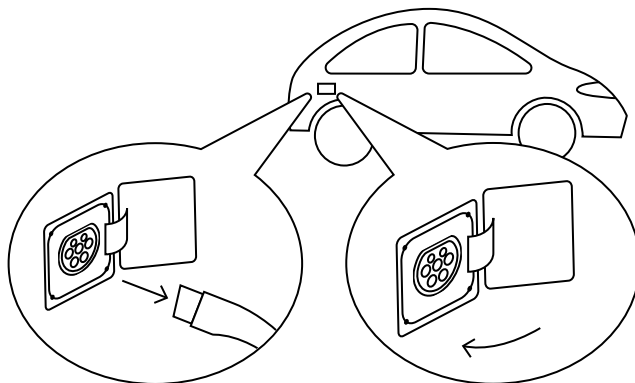

1 Vedä latauskytkin ajoneuvon latausrasiasta irti

2 Sulje ajoneuvon latausrasia

3-5 Latausjohto, tyyppi 1: s. 34
Latausjohto, tyyppi 2: s. 35
Latauspistorasia, tyyppi 2: s. 36

6 s. 37

13. LATAUS

Ennen lataustoimintoa
Lataustoiminnon aikana
Lataustoiminnan jälkeen

LATAUSJOHTO, TYYPPI 1

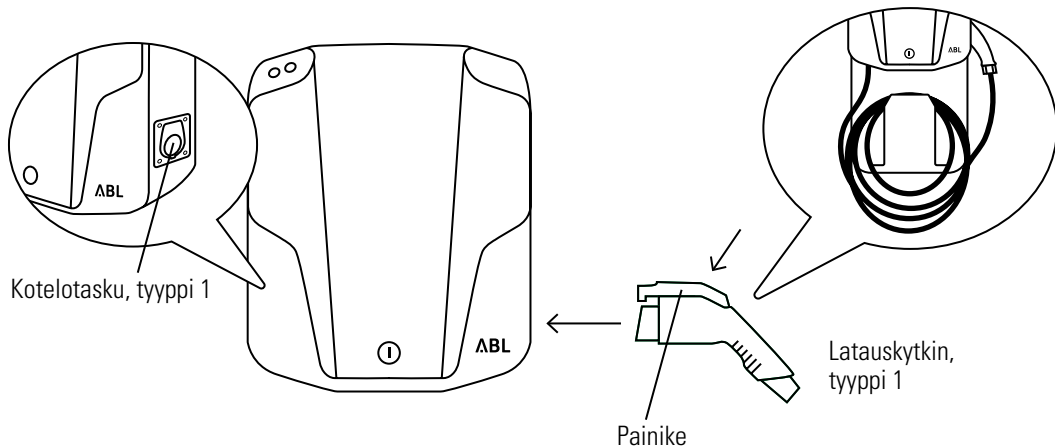

3 Pidä painike painettuna tyyppin 1 latauskytkimellä. Painike on tyyppin 1 latauskytkimen yläpuolella

5 Rullaa latausjohto tiiviisti rullalle ja varastoi seuraavaa lataustoimintoa varten



Latauskytkintä ei saa lataustoiminnan jälkeen

- jättää auki
- olla kiinni ajoneuvossa

4 Kytke tyyppin 1 latauskytkin tyyppin 1 kotelotaskuun

6 s. 37

13. LATAUS

Ennen lataustoimintoa
Lataustoiminnon aikana
Lataustoiminnan jälkeen

LATAUSJOHTO, TYYPPI 2

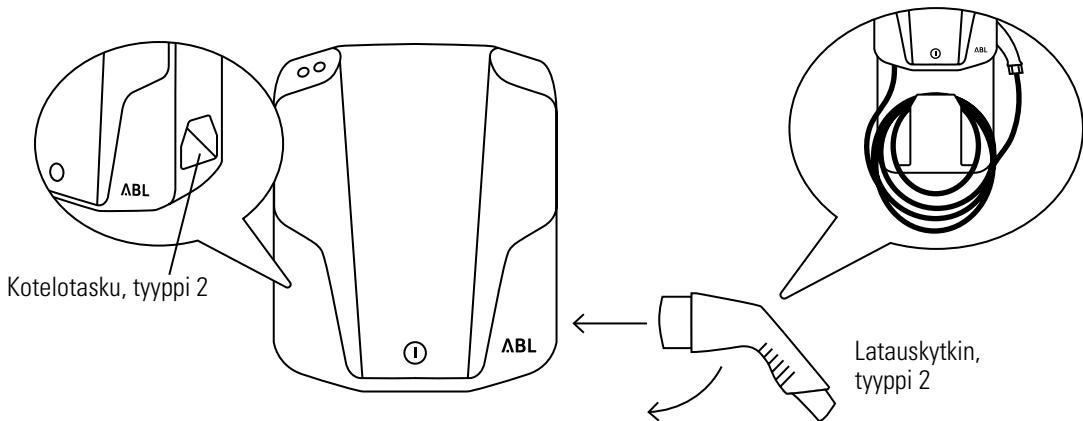

3 Kytke tyyppi 2 latauskytkin hitaasti tyyppi 2 kotelotaskuun

4 Laske hieman tyyppi 2 latauskytkintä

5 Rullaa latausjohto tiiviisti rullalle ja varastoi seuraavaa lataustoimintoa varten

6 s. 37



Latauskytkintä ei saa lataustoiminnan jälkeen

- jättää auki
- olla kiinni ajoneuvossa

13. LATAUS

Ennen lataustoimintoa
Lataustoiminnon aikana
Lataustoiminnan jälkeen

LATAUSPISTORASIA, TYYPPI 2

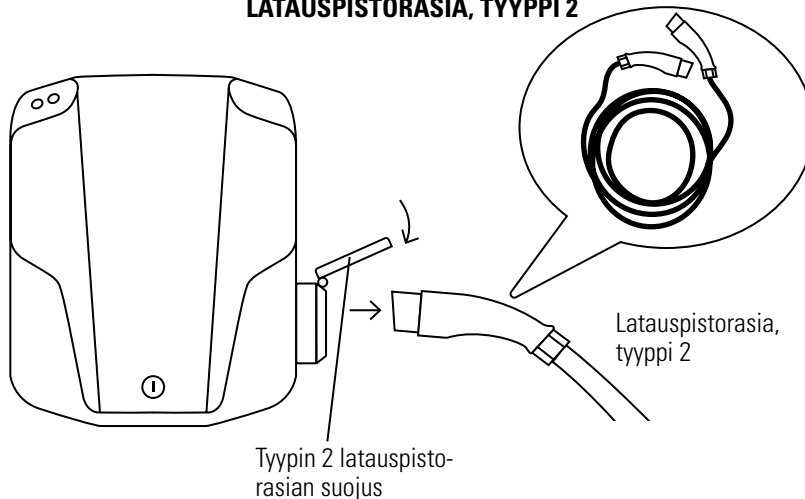

3 Vedä tyypin 2 latauskytkin tyypin 2 latauspistorasiasta

5 Rullaa latausjohto tiiviisti rullalle ja varastoi seuraavaa lataustoimintoa varten



Latauskytkintä ei saa lataustoiminnan jälkeen

4 Sulje tyypin 2 latauspistorasian suojus

6 s. 37

- jättää auki
- olla kiinni ajoneuvossa

13. LATAUS

Ennen lataustoimintoa
Lataustoiminnon aikana
Lataustoiminnon jälkeen

Sekvenssi A

Wallbox on käyttövalmis

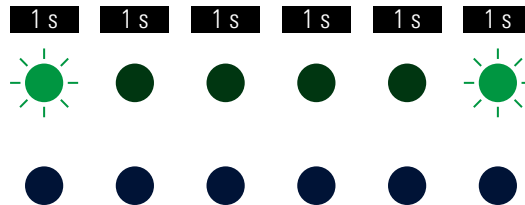

Vihreä LED-valo vilkkuu 5 sekunnin välein
Sininen LED-valo on pysyvästi pois päältä

6 Tarkasta Wallboxin LED-näytöt tässä tilassa. Ajoneuvo voidaan kytkeä kiinni



- Todellinen latausaika on riippuvainen
 - ajoneuvoosi asennetusta akusta
 - akun ajankohtaisesta jännösenergiasta
- Tämän vuoksi latausajasta ei voida antaa sitovaa tietoa

VIRHEIDENK- ORJAUS

6. Virheilmoitukset	39
7. Tarkastusikkuna	50
8. Käytöstäpoisto	54

6. VIRHEILMOITUKSET

LED-valojen esiasetukset

Vain vihreät LED-valot

Vain siniset LED-valot

Molemmat LED-valot

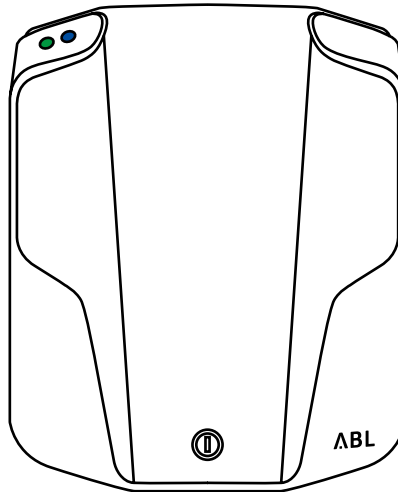

palaa



vilkkuu



sammunut

LED-valojen tilat



palaa



vilkkuu



sammunut

6. VIRHEILMOITUKSET

LED-valojen esiasetukset
Vain vihreät LED-valot
Vain siniset LED-valot
Molemmat LED-valot

Sekvenssi F1

Wallboxin pääkontaktori ei aukea

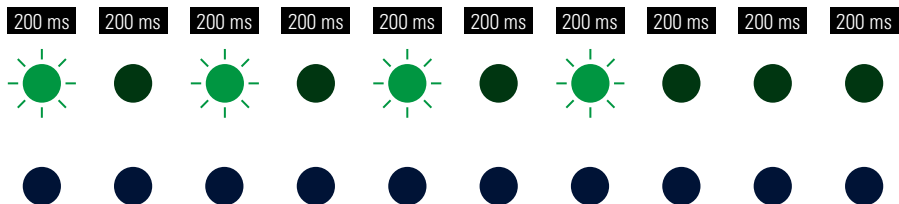

Vihreä LED-valo vilkkuu neljä kertaa
Sininen LED-valo on pysyvästi pois päältä

- 1 Kytke virransyöttö pois päältä ja uudelleen päälle
- 2 Ota Wallbox pysyvästi pois käytöstä, jos vika ilmestyy edelleen. Käytöstäpoisto: S. 54
Käännä sähköasentajan puoleen vian korjaamiseksi

6. VIRHEILMOITUKSET

LED-valojen esiasetukset
Vain vihreät LED-valot
Vain siniset LED-valot
Molemmat LED-valot

Sekvenssi F8

Wallbox on havainnut oikosulun pilottikontaktin CP ja PE-suojajohtimen välillä

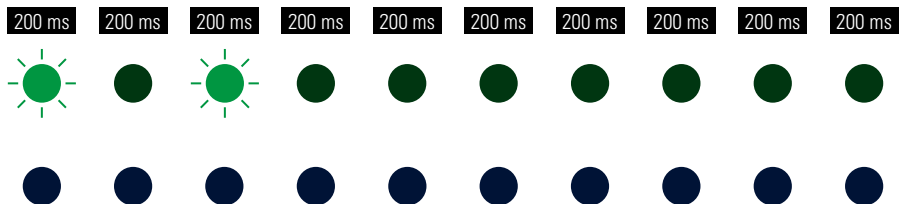

Vihreä LED-valo vilkkuu kaksi kertaa
Sininen LED-valo on pysyvästi pois päältä

- 1** Wallbox käynnistää lataustoiminnon automaattisesti 60 sekunnin kuluttua
- 2** Ota Wallbox pysyvästi pois käytöstä, jos vika ilmestyy edelleen. Käytöstäpoisto: S. 54

Käänny sähköasentajan puoleen latausjohdon ja Wallboxin toiminnon tarkastamiseksi
- 3** Tarkasta ajoneuvo, jos latausjohdon tarkastuksessa ei havaittu vikaa. Käänny tätä varten valtuutetun korjaamon puoleen

6. VIRHEILMOITUKSET

LED-valojen esiasetukset
Vain vihreät LED-valot
Vain siniset LED-valot
Molemmat LED-valot

Sekvenssi F5

- A** Latausjohto ei ole kiinnitetty oikein
B Sisäinen Control Pilot -kytkin on asennossa 0

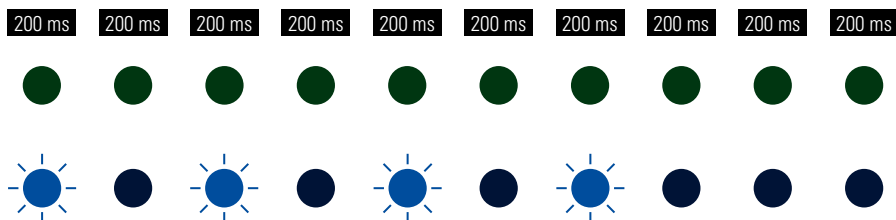

Vihreä LED-valo on pysyvästi pois päältä
Sininen LED-valo vilkkuu neljä kertaa

- A**
- 1 Poista latauskytkin ajoneuvosta
 - 2 Kytke latauskytkin uudelleen ajoneuvoon
 - 3 Varmista, että latauskytkin on kiinnitetty oikein ajoneuvon rasiaan

- B**
- 1 Avaa kotelon suojus
 - 2 Käännä CP-kytkin jälleen asentoon I



- Lataustoiminto päätetään aina sähköajoneuvon toimesta, ei Wallboxista
- Wallbox antaa ilmoituksen, että latausjohto voidaan poistaa ajoneuvon latausrasiasta

6. VIRHEILMOITUKSET

LED-valojen esiasetukset

Vain vihreät LED-valot

Vain siniset LED-valot

Molemmat LED-valot

Sekvenssi F2

Laiteohjelma on todennut hyväksymättömän tilan initiaalisessa tai sykliisessä omassa testissä

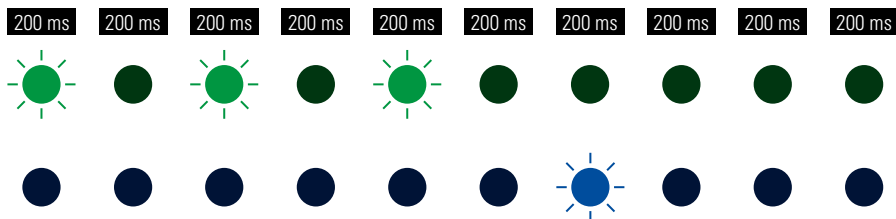

Vihreä LED-valo vilkkuu kolme kertaa
Sininen LED-valo vilkkuu lopuksi kerran

- 1** Kytke virransyöttö pois päältä ja uudelleen päälle
- 2** Ota Wallbox pysyvästi pois käytöstä, jos vika ilmestyy edelleen. Käytöstäpoisto: S. 54
Käännä sähköasentajan puoleen vian korjaamiseksi

6. VIRHEILMOITUKSET

LED-valojen esiasetukset

Vain vihreät LED-valot

Vain siniset LED-valot

Molemmat LED-valot

Sekvenssi F3

Sisäisen RCM14-laitteen automaattinen omatoiminen testi on ilmoittanut virheen tai sama vikavirta on ilmoitettu ajoneuvoon liittyen

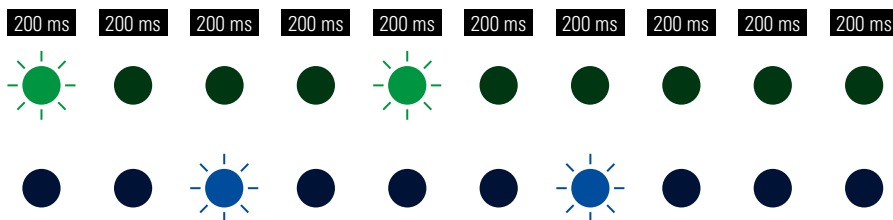

Vihreä ja sininen LED-valo vilkkuvat vuorotellen kaksi kertaa

- 1 Lataustoiminto keskeytyy 30 sekunniksi ja käynnistyy sen jälkeen automaattisesti uudelleen, jos vika ilmenee ensimmäistä kertaa. Lataustoiminto keskeytyy lopullisesti. Uusi lataustoiminto on vasta mahdollista, kun ajoneuvo on kytketty irti Wallboxista
- 2 Poista Wallbox käytöstä pysyvästi. Käytöstäpoisto: s. 54. Tarkasta ajoneuvo latausjärjestelmän sähköisen vian varalta. Käännä tätä varten valtuutetun korjaamon puoleen



- Jos virheilmoitukset näytetään jatkuvasti,
 - poista Wallbox käytöstä pysyvästi. Käytöstäpoisto: s. 54
 - käänny sähköasentajan puoleen
- Jos ongelma ilmenee edelleen, käänny ABL:n teknisen tuen puoleen. Tekninen tuki: s. 70

6. VIRHEILMOITUKSET

LED-valojen esiasetukset

Vain vihreät LED-valot

Vain siniset LED-valot

Molemmat LED-valot

Sekvenssi F4

Kommunikaatio RFID:n kanssa epäonnistui

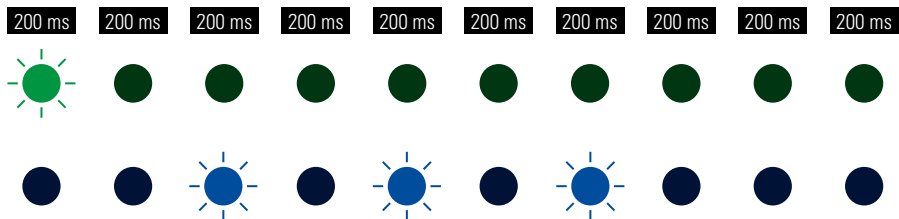

Vihreä LED-valo vilkkuu kerran

Sininen LED-valo vilkkuu lopuksi kolme kertaa

- 1 Kytke virransyöttö pois päältä ja uudelleen päälle
- 2 Ota Wallbox pysyvästi pois käytöstä, jos vika ilmestyy edelleen. Käytöstäpoisto: S. 54
Käännä sähköasentajan puoleen vian korjaamiseksi

6. VIRHEILMOITUKSET

LED-valojen esiasetukset

Vain vihreät LED-valot

Vain siniset LED-valot

Molemmat LED-valot

Sekvenssi F6

Latausjohto on rikki

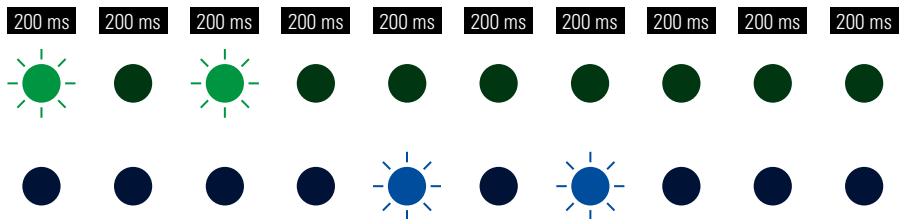

Vihreä LED-valo vilkkuu kaksi kertaa
Sininen LED-valo vilkkuu lopuksi kaksi kertaa

- 1 Kytke virransyöttö pois päältä ja uudelleen päälle
- 2 Ota Wallbox pysyvästi pois käytöstä, jos vika ilmestyy edelleen. Käytöstäpoisto: S. 54
Käännä sähköasentajan puoleen vian korjaamiseksi

6. VIRHEILMOITUKSET

LED-valojen esiasetukset

Vain vihreät LED-valot

Vain siniset LED-valot

Molemmat LED-valot

Sekvenssi F9

Ylivirta mitattu

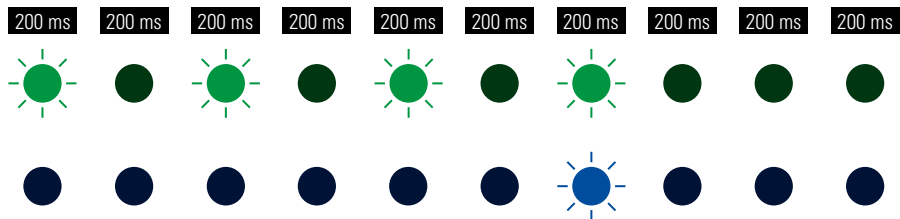

Vihreä LED-valo vilkkuu neljä kertaa
Sininen LED-valo vilkkuu neljännellä kerralla

- 1** Kytke virransyöttö pois päältä ja uudelleen päälle
- 2** Ota Wallbox pysyvästi pois käytöstä, jos vika ilmestyy edelleen. Käytöstäpoisto: S. 54
Käänny sähköasentajan puoleen vian korjaamiseksi
- 3** Tarkasta ajoneuvo, jos vika ilmestyy edelleen. Käänny tätä varten valtuutetun korjaamon puoleen

6. VIRHEILMOITUKSET

LED-valojen esiasetukset

Vain vihreät LED-valot

Vain siniset LED-valot

Molemmat LED-valot

Sekvenssi F10

Lämpötilan valvonta on havainnut kotelon sisällä yli 80 Celsius-asteen lämpötilan

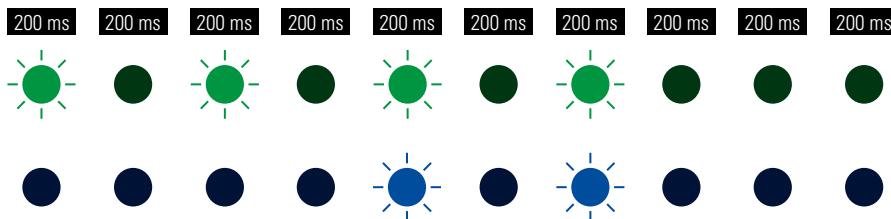

Vihreä LED-valo vilkkuu neljä kertaa

Sininen LED-valo vilkkuu kolmannella ja neljännellä kerralla

- 1** Lämpötilan valvonta keskeyttää lataustoiminnon. Lataustoiminto käynnistetään uudelleen 10 minuutin kuluttua
- 2** Vika F8 ilmestyy, jos lämpötila on kotelossa kyseisellä hetkellä edelleen 60–80 Celsius-asteen välillä, F8: s. 41
- 3** Lataustoiminto käynnistetään heti uudelleen, kun lämpötila on pudonnut kotelossa alle 60 Celsius-asteeseen
- 4** Huolehdi Wallboxin paremmasta jäähtytyksestä ja/ tai varjostuksesta, jos vika ilmenee uudelleen tai jatkuvasti, käänny oman sähköasentajasi puoleen vian korjaamiseksi. Käyttölämpötila: s. 60

6. VIRHEILMOITUKSET

LED-valojen esiasetukset

Vain vihreät LED-valot

Vain siniset LED-valot

Molemmat LED-valot

Sekvenssi F11

Pääkontaktori ei sulkeudu

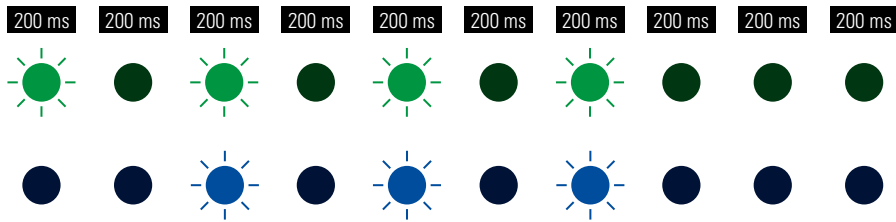

Vihreä LED-valo vilkkuu kerran

Vihreä ja sininen LED-valo vilkkuvat lopuksi kolme kertaa

1 Wallbox käynnistää lataustoiminnon automaattisesti 60 sekunnin kuluttua ja toistaa toiminnon 10 minuutin ajan

2 Ota Wallbox pysyvästi pois käytöstä, jos vika ilmestyy edelleen. Käytöstäpoisto: S. 54 Käänny sähköasentajan puoleen vian korjaamiseksi

7. TARKASTUSIKKUNA

Energiankulutus
Suojakytkin

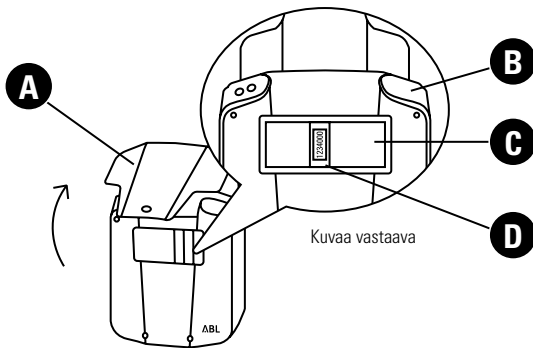

1 Suojuksen avaus

A Suojus

2 Paikanna sähkömittari keskeisestä tarkastusikkunasta. Tarkastusikkuna on kotelon yläosan yläosassa

B Kotelon yläosa

C Tarkastusikkuna

D Sähkömittari

3 s. 51

4 s. 51

7. TARKASTUSIKKUNA

Energiankulutus
Suojakytin

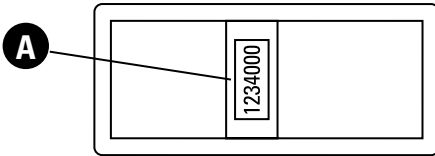

Kuvaa vastaava

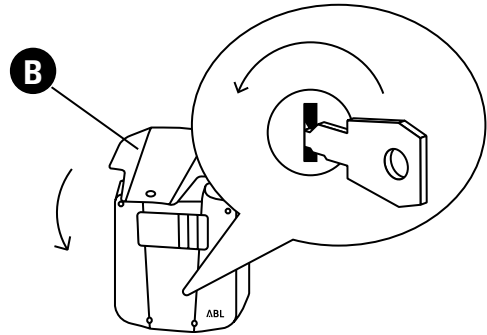

3 Lue energiankulutus digitaalinäytöstä

A Digitaalinäyttö

4 Sulje suojus

Työkalu:
avain

B Suojus

7. TARKASTUSIKKUNA

Energiankulutus
Suojakytkin

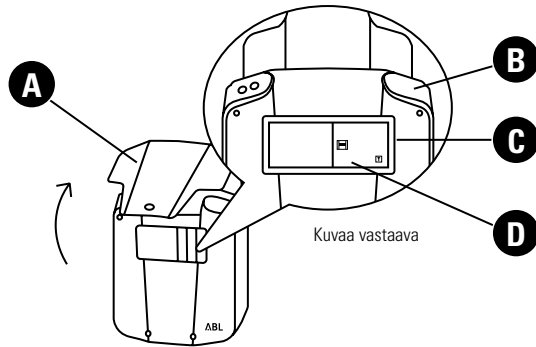

1 Suojuksen avaus

- A** Suojus
- B** Kotelon yläosa
- C** Tarkastusikkuna
- D** FI-suojakytkin

2 Paikanna FI-suojakytkin keskeisestä tarkastusikkunasta. Tarkastusikkuna on kotelon yläosan yläosassa

3-7 s. 53



- Kaikki eMH1-aseman mallit on varustettu RCM14:lla lokakuusta 2018 alkaen
- RCM14 suorittaa omatoimisen testin ennen jokaista lataustoimintoa
- Jos testi tuottaa virheen, LED-valot ilmoittavat vastaavan virrhesekvenssin. Virheilmoitukset: s. 39

7. TARKASTUSIKKUNA

Energiankulutus
Suojakytin

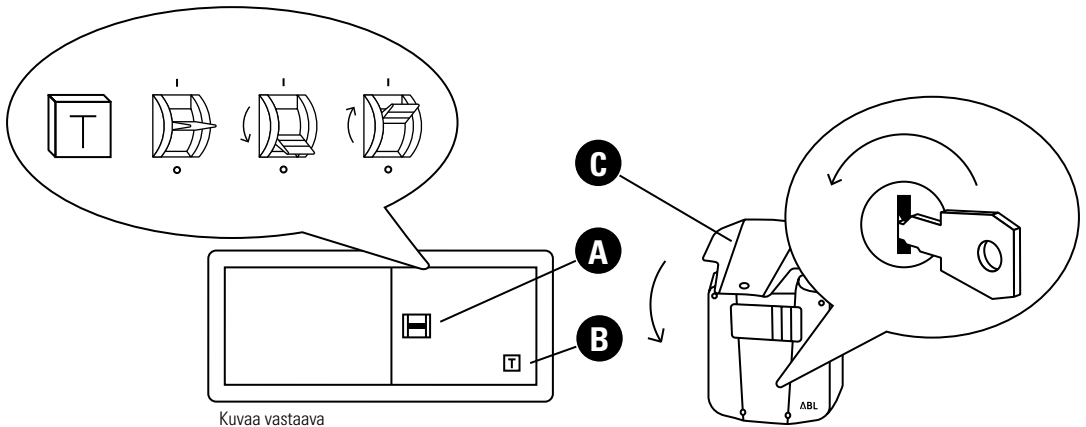

Kuvaa vastaava

3 Paina FI-suojakytimen T-painiketta

4 FI-suojakytin laukeaa ja siirtää keinuvivun keskiasentoon

5 Siirrä keinuvipu asentoon 0

6 Siirrä keinuvipu asentoon I

7 Sulje suojus
Työkalu: avain

A Keinuvipu

B T-painike

C Suojus



- FI-suojakytimen T-painike
- tarkastaa Wallboxin toiminnan
- on tarkastettava kuuden kuukauden välein

- Jos T-painike ei laukea,
- poista Wallbox käytöstä pysyvästi. Käytöstäpoisto: s. 54
- Käänny paikallisen jälleenmyyjän puoleen

8. KÄYTTÖSTÄPOISTO

Väliaikainen

Pysyvä

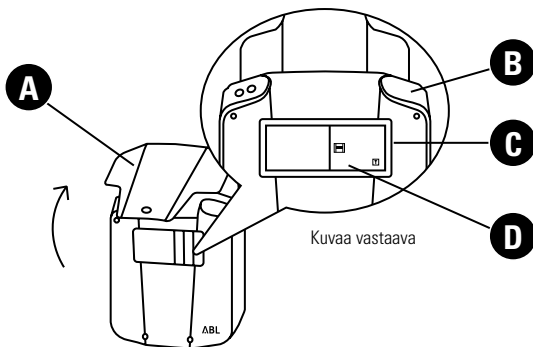

1 Suojuksen avaus

A Suojus

B Kotelon yläosa

C Tarkastusikkuna

D FI-suojakytkin

2 Paikanna FI-suojakytkin keskeisestä tarkastusikkunasta. Tarkastusikkuna on kotelon yläosan yläosassa

3-4 s. 55

8. KÄYTÖSTÄPOISTO

Väliaikainen

Pysyvä

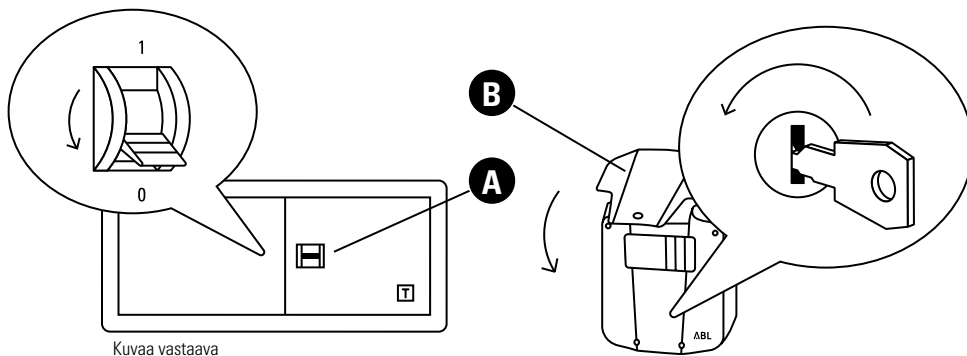

3 Siirrä FI-suojakytkimen keinuvipu asentoon 0. Kytentä verkkovirtaan on nyt katkaistu. Wallbox ei voi suorittaa latausta

4 Sulje suojus

Työkalu: avain



Ilman FI-suojakytkintä rakennuksen johdonsuojakytkin on kytkettävä pois päältä, jotta Wallbox voidaan poistaa käytöstä väliaikaisesti tai pysyvästi

A Keinuvipu

B Suojus

8. KÄYTTÖSTÄPOISTO

Väliaikainen
Pysyvä

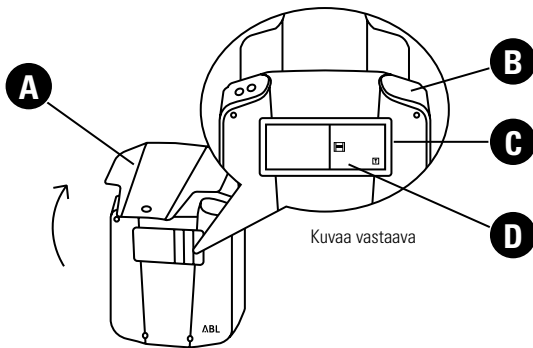

1 Suojuksen avaus

- A** Suojus
- B** Kotelon yläosa
- C** Tarkastusikkuna
- D** FI-suojakytkin

2 Paikanna FI-suojakytkin keskeisestä tarkastusikkunasta. Tarkastusikkuna on kotelon yläosan yläosassa

3-5 s. 57



Pätevän sähköalan ammattilaisen on suoritettava Wallboxin sähköinen purkaminen

8. KÄYTTÖSTÄPOISTO

Väliaikainen
Pysyvä

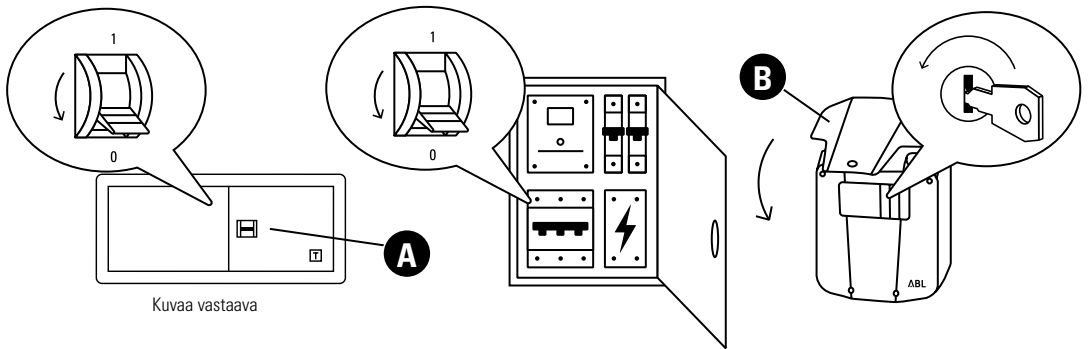

Kuvaa vastaava

3 Siirrä keinuvipu asentoon 0. Kytkeä verkkovirtaan on nyt katkaistu. Wallbox ei voi suorittaa latausta

4 Kytke rakennuksen johdonsuojajytkin pois päältä

5 Sulje suojus

Työkalu: avain

A Keinuvipu

B Suojus

LIITTEET

14. Määritelmät	59
15. Tekniset tiedot	60
16. Standardit, direktiivit, tavaramerkit	64
17. Takuut, takaukset	67
18. Hävitysohjeet	69

14. MÄÄRITELMÄT

LYHENNE

DC
eMH1
EVCC
FI/LS-kytkin
FI-suojakytkin
LED
RCM
RFID
T-painike

SELITYS

Direct Current
Electric Mobility Home
Electric Vehicle Charge Control
Vikavirta-/johdonsuojakytkin
Vikavirtasuojakytkin
Light Emitting Diode
Residual Current Monitor
Radio Frequency Identification
Tarkastuspainike

15. TEKNISET TIEDOT

Mallin nimi 11kW	1W11D2 1W11D2B	1W11D1
Nimellisjännite	230/400 V	230/400 V
Verkkotaajuus	50 Hz	50 Hz
Sähkövirta	16 A	16 A
Latausteho	11 kW	11 kW
Latausyhitys	Latauspistorasia, tyyppi 2	Latausjohto, tyyppi 2 (n. 6 m)
Vaihejärjestelmä	3-vaiheinen	3-vaiheinen
Vikavirtasuojakytkin	FI-suojakytkin, tyyppi A, 30 mA	FI-suojakytkin, tyyppi A, 30 mA
DC-vikavirtatunnistus	DC-RCM, I Δ n d.c. \geq 6 mA	DC-RCM, I Δ n d.c. \geq 6 mA
Energianhallinta	-	-
EVCC	2	2
Määräykset	IEC 61851-1	IEC 61851-1
Ohjaus/parametrointi	sisäinen RS485-liitäntä	sisäinen RS485-liitäntä
Kytkenäliittimet	maks. 50 mm ²	maks. 50 mm ²
Ympäristölämpötila	-30 °C ... 50 °C	-30 °C ... 50 °C
Varastointilämpötila	-30 °C ... 85 °C	-30 °C ... 85 °C
Suht. ilmankosteus	5–95 % (ei tiivistyvä)	5–95 % (ei tiivistyvä)
Suojaluokka	I	I
Suojausluokka kotelo	IP44	IP54
Ylijänniteluokka	III	III
Mitat	272 x 221 x 116 mm (k x l x s)	272 x 221 x 116 mm (k x l x s)
Paino yksikköä kohti	n. 3 kg	n. 4,5 kg

15. TEKNISET TIEDOT

Mallin nimi 3,6 kW	1W36D1 1W36D1B	1W36D5	1W72D9B
Jännite	230 V	230 V	230 V
Verkkotaajuus	50 Hz	50 Hz	50 Hz
Sähkövirta	16 A	16 A	16/32 A
Latausteho	3,6 kW	3,6 kW	3,6 kW
Latausyhteys	Latausjohto, tyyppi 2 (n. 6 m)	Latausjohto, tyyppi 2 (n. 6 m) + SCHUKO	Latauspistorasia, tyyppi 2
Vaihejärjestelmä	1-vaiheinen	1-vaiheinen	1-vaiheinen
Vikavirtasuojakytkin	FI-suojakytkin, tyyppi A, 30 mA	FI-suojakytkin, tyyppi A, 30 mA	FI-suojakytkin, tyyppi A, 30 mA
DC-vikavirtatunnistus	DC-RCM, I Δ n d.c. \geq 6 mA	DC-RCM, I Δ n d.c. \geq 6 mA	DC-RCM, I Δ n d.c. \geq 6 mA
Energianhallinta	-	-	-
EVCC	2	2	2
Määräykset	IEC 61851-1	IEC 61851-1	IEC 61851-1
Ohjaus/parametrointi	sisäinen RS485-liitäntä	sisäinen RS485-liitäntä	sisäinen RS485-liitäntä
Kytkenäliittimet	maks. 50 mm ²	maks. 50 mm ²	maks. 50 mm ²
Ympäristölämpötila	-30 °C ... 50 °C	-30 °C ... 50 °C	-30 °C ... 50 °C
Varastointilämpötila	-30 °C ... 85 °C	-30 °C ... 85 °C	-30 °C ... 85 °C
Suht. ilmankosteus	5–95 % (ei tiivistävä)	5–95 % (ei tiivistävä)	5–95 % (ei tiivistävä)
Suojaluokka	I	I	I
Suojausluokka kotelo	IP54	IP54	IP44
Ylijänniteluokka	III	III	III
Mitat	272 x 221 x 116 mm (k x l x s)	272 x 221 x 116 mm (k x l x s)	272 x 221 x 116 mm (k x l x s)
Paino yksikköä kohti	n. 4,5 kg	n. 5 kg	n. 3 kg

15. TEKNISET TIEDOT

Mallin nimi 7,2 kW	1W72D2 1W72D2B	1W72D4	1W72D1
Jännite	230 V	230 V	230 V
Verkkotaajuus	50 Hz	50 Hz	50 Hz
Sähkövirta	32 A	16/32 A	32 A
Latausteho	7,2 kW	7,2 kW	7,2 kW
Latausyhteys	Latauspistorasia, tyyppi 2	Latauspistorasia, tyyppi 2	Latausjohto, tyyppi 2 (n. 6 m)
Vaihejärjestelmä	1-vaiheinen	1-vaiheinen	1-vaiheinen
Vikavirtasuojakytkin	FI-suojakytkin, tyyppi A, 30 mA	FI-/LS-kytkin, tyyppi A, 30 mA, C-ominaisuus	FI-suojakytkin, tyyppi A, 30 mA
DC-vikavirtatunnistus	DC-RCM, I Δ n d.c. \geq 6 mA	DC-RCM, I Δ n d.c. \geq 6 mA	DC-RCM, I Δ n d.c. \geq 6 mA
Energianhallinta	-	Energiamittari	-
EVCC	2	2	2
Määräykset	IEC 61851-1	IEC 61851-1	IEC 61851-1
Ohjaus/parametrointi	sisäinen RS485-liitäntä	sisäinen RS485-liitäntä	sisäinen RS485-liitäntä
Kytkenäliittimet	maks. 50 mm ²	maks. 50 mm ²	maks. 50 mm ²
Ympäristölämpötila	-30 °C ... 50 °C	-30 °C ... 50 °C	-30 °C ... 50 °C
Varastointilämpötila	-30 °C ... 85 °C	-30 °C ... 85 °C	-30 °C ... 85 °C
Suht. ilmankosteus	5–95 % (ei tiivistävä)	5–95 % (ei tiivistävä)	5–95 % (ei tiivistävä)
Suojaluokka	I	I	I
Suojausluokka kotelo	IP44	IP44	IP54
Ylijänniteluokka	III	III	III
Mitat	272 x 221 x 116 mm (k x l x s)	272 x 221 x 116 mm (k x l x s)	272 x 221 x 116 mm (k x l x s)
Paino yksikköä kohti	n. 3 kg	n. 3 kg	n. 4 kg

15. TEKNISET TIEDOT

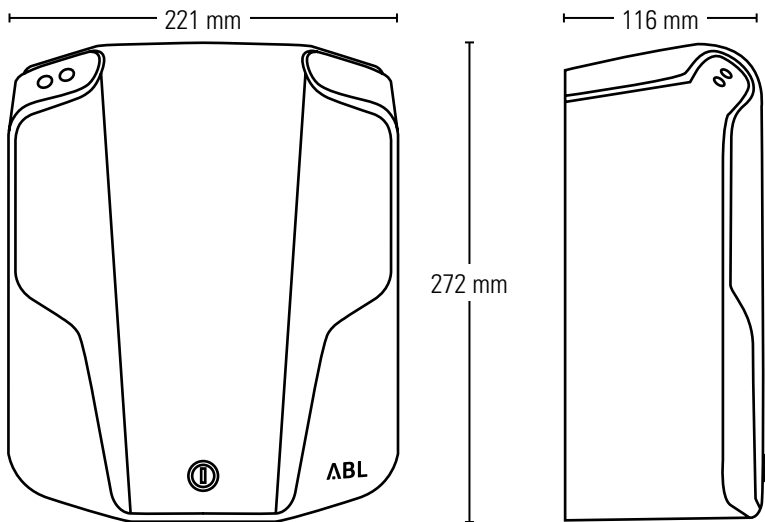

16. STANDARDIT, DIREKTIIVIT, TAVARAMERKIT

YLEISET STANDARDIT

2014/30/EU	EMC-direktiivi
2011/65/EU	RoHS-direktiivi
2012/19/EU	WEEE-direktiivi
2014/35/EU	pienjännitedirektiivi

SÄHKÖMAGNEETTISEN YHTEENSOPIVUUDEN STANDARDIT (EMC)

IEC 61851-21-2	Konduktiiviset latausjärjestelmät sähköajoneuvoille - Osa 21-2: EMC-vaatimukset sähköajoneuvojen erillisille latausjärjestelmille
----------------	---

LAITETURVALLISUUDEN STANDARDIT

IEC 61851-1 Ed. 3	Sähkökäyttöisten katuajoneuvojen sähkövarustus - konduktiiviset latausjärjestelmät sähköajoneuvoille - osa 1:
yleiset vaatimukset	
IEC 60364-7-722 Ed. 1	Pienjännitelaitteistojen kokoaminen - osa 7-722: vaatimukset toimipaikoille, tiloille ja laitteistoille erityinen tyyppi - sähköajoneuvojen virransyöttö

16. STANDARDIT, DIREKTIIVIT, TAVARAMERKIT

Kaikki käsikirjassa mainitut ja mahd. kolmansien osapuolien suojelemat tavara- ja tuotemerkit kuuluvat rajoittamattomasti kyseisten voimassaolevien merkioikeuksien ja kyseisten rekisteröityjen omistusoikeuksien määräysten puitteisiin. Kaikki tässä mainitut tavaramerkit, kauppa- tai yritysten nimet ovat tai voivat olla kyseisten omistajien tavaramerkkejä tai rekisteröityjä tavaramerkkejä. Kaikki oikeudet pidätetään, jotka eivät tässä ole nimenomaisesti hyväksytyjä. Erityisen merkinnän puuttuminen tässä käsikirjassa käytetystä tavaramerkistä ei voida päätellä, että nimi on vapaa kolmansien osapuolien oikeuksista.

16. STANDARDIT, DIREKTIIVIT, TAVARAMERKIT



CE-tunnus ja vaatimustenmukaisuusvakuutus

Wallboxilla eMH1 on CE-tunnus.

Vastaavat vaatimustenmukaisuusvakuutukset ovat saatavilla pyynnöstä valmistajalta ABL SURSUM Bayerische Elektrozubehör GmbH & Co. KG tai ladattavissa osoitteesta www.abl.de.

17. TAKUUT, TAKAUKSET

ABL antaa kyseiselle tuotteelle lakisääteisen takausajan sekä samanpituisen takuun maalle, josta tuote on hankittu. Jos tuotetta käytetään toisessa maassa, ovat voimassa tästä huolimatta sen maan lakisääteiset määräykset, josta tuote on hankittu: takaus eikä myöskään takuu ole missään tapauksessa siirrettävissä.

Jos tuotteeseen on tehty minkäänlaisia muutoksia, joita ABL ei nimenomaisesti ole hyväksynyt tai joita ei ole kuvattu ohjeessa valtuutetuille huoltokumppaneille, valmistajan takuuvuvelvollisuudet raukeavat välittömästi.

Valmistaja ei missään tapauksessa hyväksy korjausta paikan päällä. Rikkomuksissa takaus/takuu laukeaa välittömästi.



Jos tuotteesi käytössä ilmenee ongelmia, käänny välittömästi paikallisen jälleenmyyjäsi tai valtuutetun edustajan puoleen ja selvitä, missä määrin viallinen toiminta kuuluu takauksen ja/tai takuun piiriin. Älä missään tapauksessa suorita itse muutoksia tai korjauksia tuotteeseesi.

17. TAKUUT, TAKAUKSET

ABL takaa kyseisen tuotteen asianmukaisen toiminnan toimituksen jälkeen voimassa olevan lakisääteisen takauksen puitteissa. Takaus on rajoitettu sellaisiin vaurioihin, jotka johtuvat normaalista käytöstä ja selkeistä materiaali- tai valmistusvirheistä. Näissä tapauksissa valmistaja yrittää palauttaa paikallisen jälleenmyyjän kassa tuotteen moitteettoman toiminnan. Tuotteen mahdollisista kuljetuskustannuksista vastaa asiakas.

Valmistaja torjuu kuitenkin kaikki korjausvaatimukset, jotka johtuvat epäasianmukaisesta käytöstä, laiminlyönneistä, muutoksista, asiattomien henkilöiden korjausyrityksistä tai ylivoimaisista esteistä.

Mahdolliset implisiittiset takuut, kuten markkinoitavuuden takaus tai tietyn käyttötarkoituksen sopivuus, ovat rajoitettuja takuuajan puitteisiin.



Anna loppuasennus mahdollisesti vaatimukset täyttävän ja pätevän ammattiasentajan suoritettavaksi: kaikki takaus- ja takuuvaatimukset raukeavat epäasianmukaisen kokoamisen ja asennuksen aiheuttaman viallisen toiminnan ilmetessä. Pyynnöstä on annettava asianmukaisen asennuksen todistus (mahd. kuittitodistusten esityksellä) ennen kuin takaus/takuu astuu voimaan.

18. HÄVITYSOHJEET



Yliviivatun roskasäiliön merkki tarkoittaa, että sähkö- ja elektroniikkalaitteita lisävarusteiden kanssa ei saa hävittää kotitalousjätteen mukana.

Materiaalit ovat kierrätettävissä niissä olevien merkkien mukaisesti. Uudelleenkäytöllä, aineiden hyödyntämisellä tai käytettyjen laitteiden muunlaisella hyödyntämisellä toimit esimerkiksi ympäristönsuojelua edistäen.

YHTEYSTIEDOT

ABL

Valmistaja

ABL Sursum
Bayerische Elektrozubehör GmbH & Co. KG

Albert-Büttner-Straße 11
91207 Lauf / Pegnitz

Saksa

Puh. +49(0)9123 188-0
Faksi +49(0)9123 188-188

web www.abl.de
Mail info@abl.de

Tuki

Puh. +49(0)9123 188-600
Mail support@abl.de



ABL ABL SURSUM
Bayerische Elektrozubehör
GmbH & Co. KG

Albert-Büttner-Straße 11 · D-91207 Lauf/Pegnitz
Tel. +49 (0)9123 188-0 · Fax +49 (0)9123 188-18
info@abl.de · www.abl.de